

9066630-X

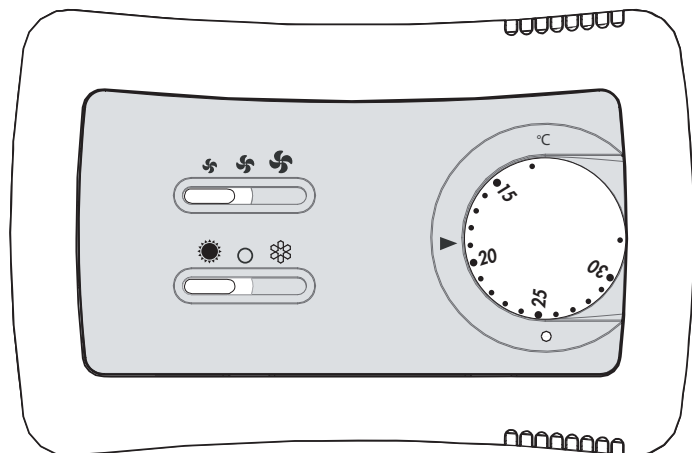

**MANUALE DI INSTALLAZIONE,
USO E MANUTENZIONE**

INSTALLATION, USE AND MAINTENANCE MANUAL

**MANUEL D'INSTALLATION,
D'UTILISATION ET D'ENTRETIEN**

HANDBUCH FÜR INSTALLATION, GEBRAUCH UND WARTUNG

MANUAL DE INSTALACIÓN, USO Y MANTENIMIENTO

**РУКОВОДСТВО ПО УСТАНОВКЕ,
ЭКСПЛУАТАЦИИ И ТЕХОБСЛУЖИВАНИЮ**



E 04/14
A 04/14
Cod. 4050961

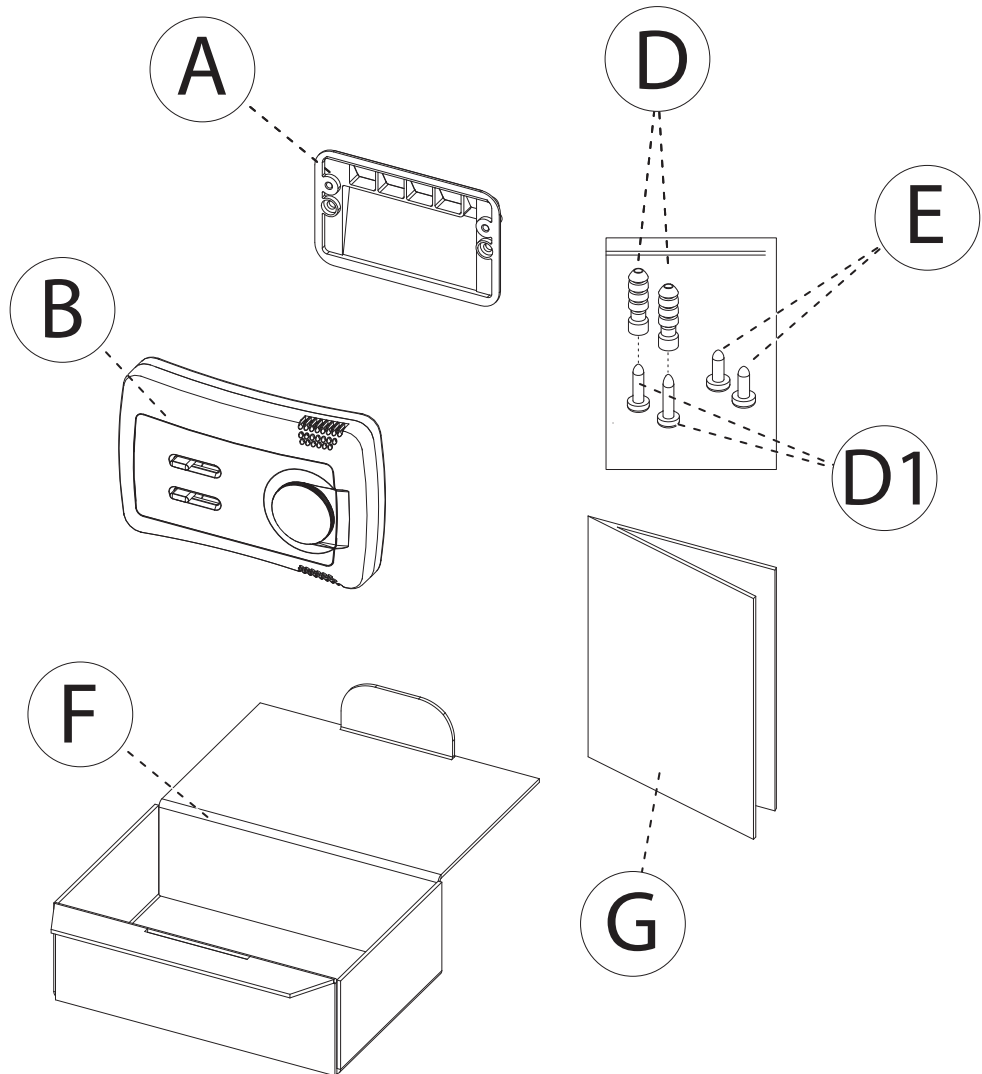

• CARATTERISTICHE TECNICHE DEL CONTROLLO

- 1) Scopo del dispositivo di comando: **comando di unità fan coil asincroni a tre velocità.**
- 2) alimentazione: **230 Vac 50Hz**
- 3) massimo carico commutabile: **2A 230Vac.**
- 4) campo di regolazione del termostato: **da 15 a 30°C**
- 5) temperatura di lavoro: **0/50°C**
- 6) temperatura di stoccaggio: **-10 / +50 °C**
- 7) contenitore: **ABS V0**
- 8) protezione: **IP 20**
- 9) connessione tramite morsetti da circuito stampato
- 10) Classe di isolamento: II
- 11) Sezione dei conduttori: **Min 0.75mmq - Max 1.5mmq**
- 12) Norma di riferimento: **CEI EN 60730**

• TECHNICAL CHARACTERISTICS OF THE CONTROL UNIT

- 1) The purpose of the control: **control of fancoil units asynchronous three-speed.**
- 2) Power supply: **230 Vac 50Hz**
- 3) maximum switchable load: **2A 230Vac.**
- 4) Thermostat control range: **from 15 to 30°C**
- 5) Operating temperature: **0/50°C**
- 6) Storage temperature: **-10 / +50 °C**
- 7) case: **V0 ABS**
- 8) Protection class: **IP 20**
- 9) Connection via printed circuit terminal board
- 10) Class of insulation: II
- 11) Cross section: **Min 0.75mmq - Max 1.5mmq**
- 12) Reference standard: **CEI EN 60730**

• CARACTÉRISTIQUES TECHNIQUES DU CONTRÔLE

- 1) Le but du contrôle: **le contrôle des unités de ventilo-convecteurs asynchrone à trois vitesses.**
- 2) alimentation: **230 Vac 50Hz**
- 3) maximum switchable load: **2A 230Vac.**
- 4) Champ de réglage du thermostat: **de 15 à 30°C**
- 5) température de fonctionnement: **0/50°C**
- 6) température de stockage: **-10 / +50 °C**
- 7) boîtier: **ABS V0**
- 8) degré de protection: **IP 20**
- 9) connexion par bornier fixé directement au circuit imprimé
- 10) Classe d'isolation: II
- 11) Section de conducteur: **Min 0.75mmq - Max 1.5mmq**
- 12) Norme de référence: **CEI EN 60730**

• TECHNISCHE MERKMALE DES STEUERGERÄTES

- 1) Zweck der Steuerung: **Steuerung von Gebläsekonvektoren, asynchrone Drehgeschwindigkeit.**
- 2) Spannungsversorgung: **230 Vac 50Hz**
- 3) Maximale Lastschalt: **2A 230Vac.**
- 4) Einstellbereich des Thermostats: **von 15 bis 30°C**
- 5) Betriebstemperatur: **0/50°C**
- 6) Lagertemperatur: **-10 / +50 °C**
- 7) Gehäuse: **ABS V0**
- 8) Schutzgrad: **IP 20**
- 9) Anschluss mittels Klemmleiste an gedruckter Schaltung
- 10) Isolationsklasse: II
- 11) Leiterquerschnitt: **Min 0.75mmq - Max 1.5mmq**
- 12) Referenz-Standard: **CEI EN 60730**

• CARACTERÍSTICAS TÉCNICAS DEL CONTROL

- 1) The purpose of the control: **control of fancoil units asynchronous three-speed.**
- 2) alimentación: **230 Vac 50Hz**
- 3) maximum switchable load: **2A 230Vac.**
- 4) Campo de regulación del termostato: **de 15 a 30°C**
- 5) temperatura de trabajo: **0/50°C**
- 6) temperatura de almacenado: **-10 / +50 °C**
- 7) contenedor: **ABS V0**
- 8) protección: **IP 20**
- 9) conexión mediante caja de bornes de circuito impreso
- 10) Clase de aislamiento: II
- 11) La sección del conductor: **Min 0.75mmq - Max 1.5mmq**
- 12) Norma de referencia: **CEI EN 60730**

• КОНТРОЛЬНЫЕ ТЕХНИЧЕСКИЕ ХАРАКТЕРИСТИКИ

- 1) Назначение устройства управления: **управление блоком анкойла с асинхронными трёхскоростными двигателями.**
- 2) питание: **230 В пер.т. 50 Гц**
- 3) максимальный коммутируемый ток: **2 А 230 В пер.т.**
- 4) диапазон регулировки термостата: **от 15 до 30°C**
- 5) рабочая температура: **0/50°C**
- 6) температура хранения: **-10 / +50 °C**
- 7) корпус: **ABS V0**
- 8) класс защиты: **IP 20**
- 9) подключение через клеммную колодку для печатной платы
- 10) Класс изоляции: II
- 11) Сечение проводников: **Мин. 0,75 кв.мм - Макс. 1,5 кв.мм**
- 12) Контрольный стандарт: **CEI EN 60730**

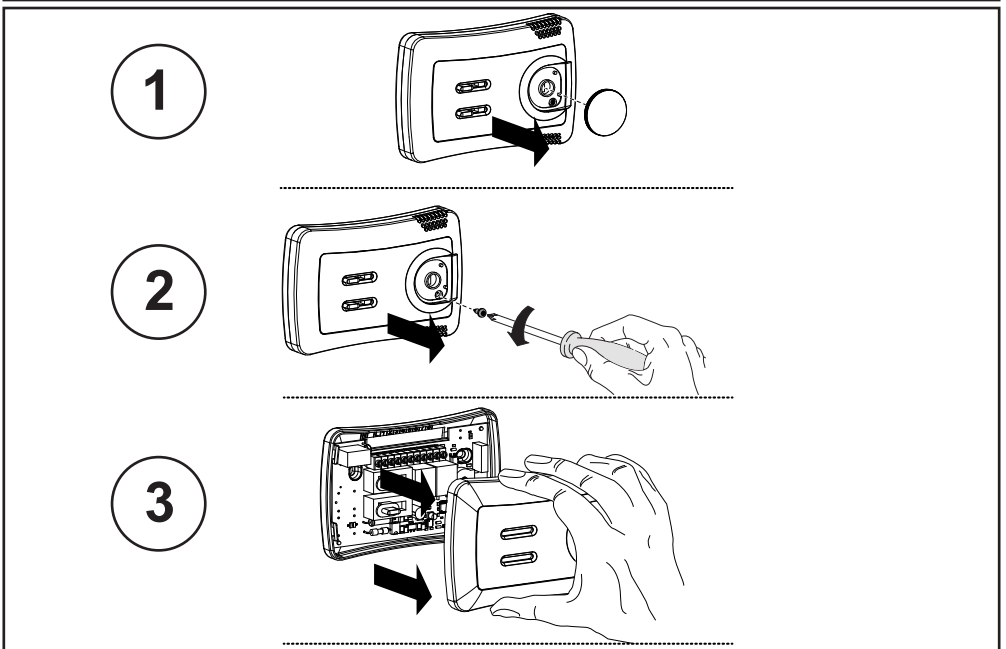
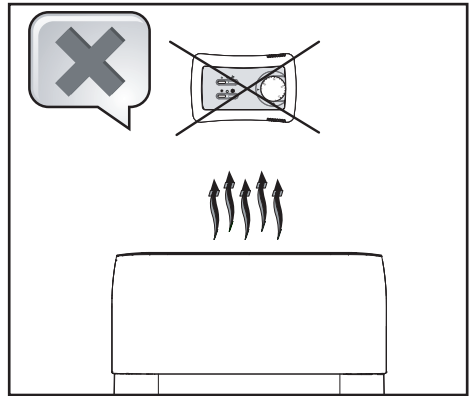
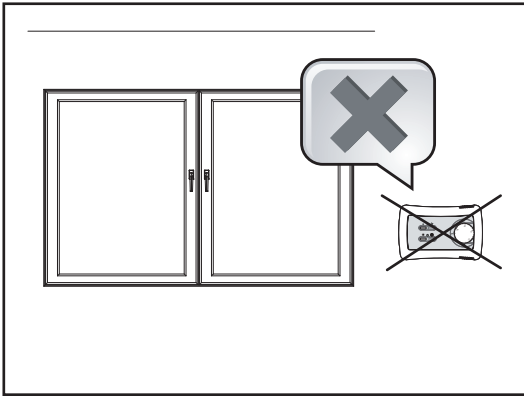
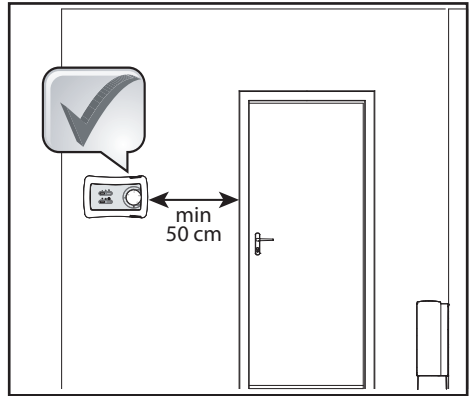
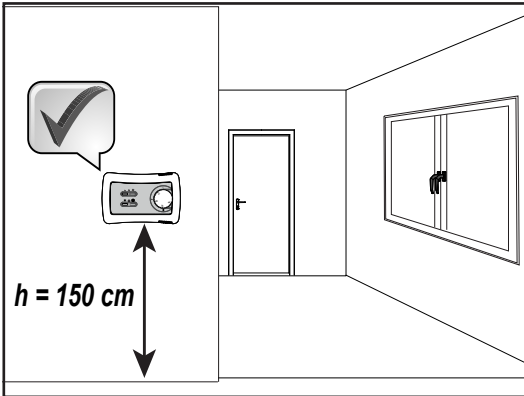

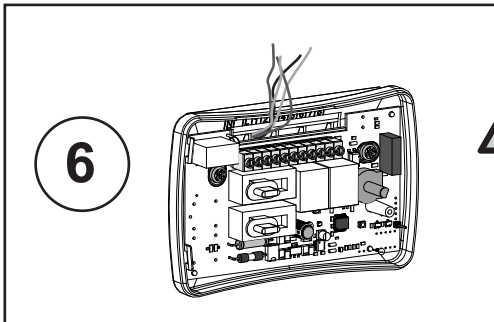
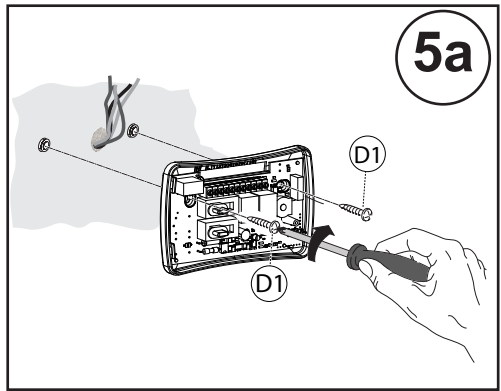
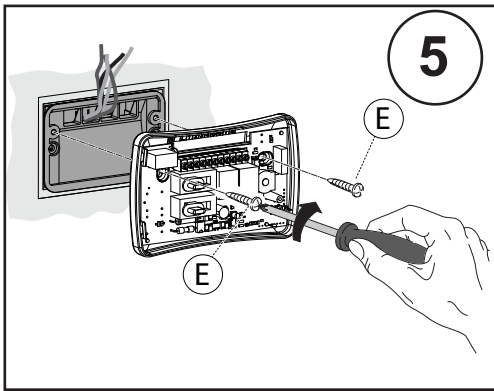
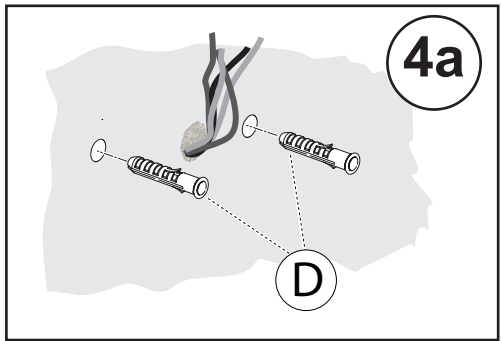
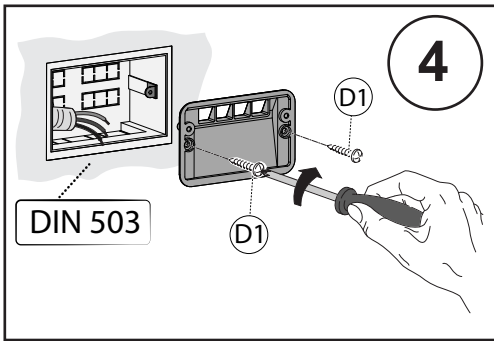

Effettuare i collegamenti elettrici come riportato nel presente manuale.

Make the electrical connections as described in this manual.

Effectuer les raccordements électriques comme décrit dans ce manuel.

Die elektrischen Anschlüsse wie in diesem Handbuch beschrieben.

Realice las conexiones eléctricas como se describe en este manual.

Выполнить электрические подключения так, как указано в данном руководстве.

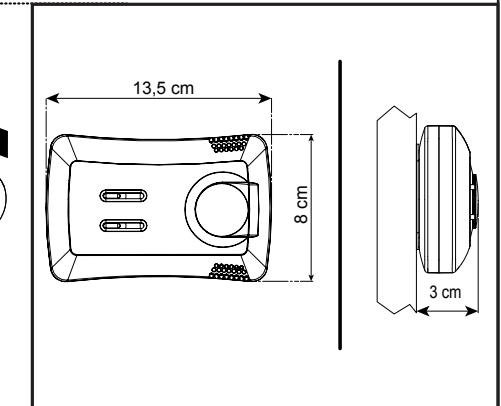
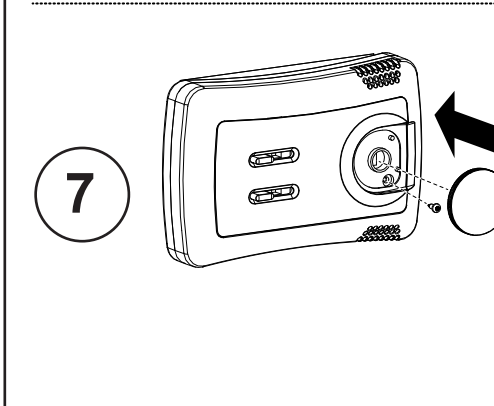

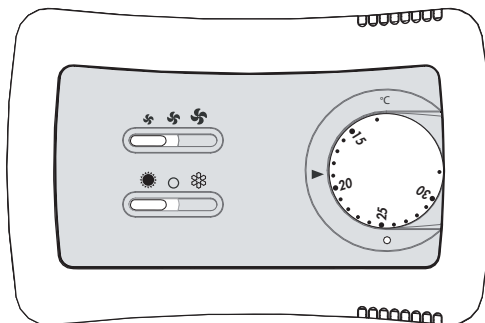
**Istruzioni Originali**

Le funzioni base del comando sono:

- Accensione e spegnimento del ventilconvettore.
- Impostazione della temperatura ambiente desiderata (SET).
- Possibilità di selezionare il ciclo di funzionamento estivo o invernale direttamente dai commutatori del comando.
- Selezione manuale delle tre velocità del ventilatore.
- Comando termostatico di apertura o chiusura (ON-OFF), sia nel ciclo estivo che in quello invernale, della valvola acqua (impianto a due tubi) o delle due valvole (impianto a quattro tubi).
- Comando adatto per ricevere la sonda di minima temperatura TMM (optional) unicamente per funzionamento in riscaldamento invernale.

Per qualsiasi manutenzione assicurarsi di aver tolto la tensione.

Montare il comando a parete facendo attenzione a posizionarlo sulla parete del locale da condizionare all'altezza di circa 1,5m, su una parete intermedia e lontano da fonti di calore e da correnti d'aria fredda

Alimentare con linea monofase 230V 50Hz rispettando le posizioni di Neutro e Linea.

The basic functions of the control unit consist in:

- Turning the fan coil on and off
- Setting and reading the required room temperature (SET).
- Selecting the summer or winter operating cycle directly from the control switch.
- Manual selection of the three fan speeds
- In both summer and winter cycle, thermostatic control of opening and closing (ON/OFF) of the water valve (two-pipe installation) or the two valves (four-pipe installation).
- Control unit for use with TMM low temperature cut-out thermostat (optional) only for working in heating mode.

Before carrying out maintenance, always isolate from voltage.

Mount the control unit to the wall, taking care to position it on an inner wall in the room being air-conditioned at a height of about 1.5 m, away from sources of heat and currents of cold air.

Set a single-phase line 230V 50Hz, respect the neutral and the line position.



**LEGGERE ATTENTAMENTE IL PRESENTE MANUALE PRIMA
DI EFFETTUARE L'INSTALLAZIONE ED USARE IL COMANDO**

**READ THIS USER MANUAL CAREFULLY BEFORE INSTALLING
AND USING THE CONTROLLER**

**NOUS VOUS RECOMMANDONS DE LIRE ATTENTIVEMENT
CES NOTICE D'UTILISATION AVANT D'EFFECTUER L'INSTALLATION
ET UTILISER LA COMMANDE**

**VOR DER INSTALLATION UND VOR DEM GEBRAUCH DES
STEUERGERÄTS DIESES HANDBUCH AUFMERKSAM LESEN**

**LEER ATENTAMENTE EL PRESENTE MANUAL ANTES
DE REALIZAR LA INSTALACIÓN Y DE USAR EL CONTROL**

**ВНИМАТЕЛЬНО ПРОЧИТАТЬ ДАННОЕ РУКОВОДСТВО
ПЕРЕД ВЫПОЛНЕНИЕМ УСТАНОВКИ И ИСПОЛЬЗОВАНИЕМ
УСТРОЙСТВА УПРАВЛЕНИЯ**

GENERALITES**ALLGEMEINE ANMERKUNGEN****NOTAS GENERALES****ПРИМЕЧАНИЕ: ОБЩИЕ СВЕДЕНИЯ**

Les fonctions de base de la commande sont:

- Mise en marche et arrêt du ventilo-convecteur
- Programmation de la température ambiante voulue (SET)
- Possibilité de sélectionner le cycle de fonctionnement été ou hiver directement à partir de commutateur de commande.
- Sélection manuelle des trois vitesses du ventilateur.
- Commande thermostatique d'ouverture ou de fermeture (ON-OFF), en cycle été comme en cycle hiver, de la vanne eau (installation à deux tubes) ou des deux vannes (installation à quatre tubes).
- Commande adaptée à recevoir la sonde de température minimum TMM (option) seulement pour fonctionnement en chauffage hivernale.

Avant toute opération d'entretien, s'assurer d'avoir coupé le courant.

Monter la commande murale en veillant à la placer sur le mur du local à conditionner à une hauteur de 1,5 m environ, sur unecloison et loin de sources de chaleur et de courants d'air froid.

Alimentez avec une ligne monophasée en 230V 50Hz en respectant les positions de neutre et de la ligne.

Die Grundfunktionen des Steuergeräts sind:

- Ein- und Ausschalten des Lüftungskonvektors
- Einstellung der gewünschten Raumtemperatur (SET)
- Möglichkeit des Einstellens von Sommer- oder Winterbetrieb direkt an den Schalter.
- Manuelle Einstellung der Ventilator Drehzahlen.
- Thermostatsteuerung des Wasserventils (ON-OFF) bei 2-Leiter-Systemen, oder der beiden Wasserventile bei 4-Leiter-Systemen in Kühl- und Heizbetrieb.
- Diese Steuerung eignet sich zur Aufnahme der Mindeststandsonde TMM (Optional) nur bei Heizungsbetrieb.

Vor Wartungsarbeiten sicherstellen, dass die Spannung abgehängt ist.

Das Steuergerät an einer Innenwand in einer Höhe von zirka 1,5 m und fern von Wärmequellen und Kaltluftströmen montieren.

Mit einer einphasigen Leitung von 230V 50Hz speisen, die Neutral und Leitungspositionen beachten.

Las funciones básicas del mando son:

- Encendido y apagado del ventilador convector
- Introducción de la temperatura ambiente deseada (SET)
- Posibilidad de seleccionar el ciclo de funcionamiento verano o invierno directamente desde el conmutador del mando.
- Selección manual de las tres velocidades del ventilador.
- Mando termostático de abertura o cierre (ON-OFF), tanto en el ciclo de verano como en el de invierno, de la válvula de agua (instalación con dos tubos) o de las dos válvulas (instalación con cuatro tubos).
- Mando apto para recibir la sonda de mínima TMM (opción) solo en calefacción.

Para efectuar cualquier mantenimiento asegurarse de haber quitado la tensión.

Montar el mando de pared poniendo atención en colocarlo en la pared del local a acondicionar a una altura de 1,5 m aproximadamente, en un tabique y lejos de las fuentes de calor y de las corrientes de aire frío.

Alimentar eléctricamente con línea monofase 230V 50Hz respetando las posiciones de Neutro y Línea.

Функции устройства управления:

- Включение и выключение фанкойла.
- Задание нужной температуры воздуха в помещении (НАСТРОЙКИ).
- Possibilité выбора летнего или зимнего рабочего цикла непосредственно -управляющими переключающими устройствами.
- Выбор в ручном режиме 3 скоростей вентилятора.
- Термостатическое устройство управления открытия или закрытия (ВКЛ-ВЫКЛ), как для летнего, так и для зимнего цикла, водяного клапана (установка с 2 трубами) или двух клапанов (установка с 4 трубами).
- есть возможность подключиться к минимальной TMM датчика (опция) только для работы зимой отопления.

Для выполнения любого техобслуживания предварительно убедиться в том, что напряжение отключено.

Монтировать устройство управления на стене, обратив внимание на то, что оно должно устанавливаться на стене в кондиционируемом помещении на высоте 1,5 м, желательно на промежуточной стене вдали от источников тепла и сквозняков.

Подключать к сети электропитания однофазного тока 230 В 50 Гц, соблюдая правильность подключения нейтрального и сетевых проводов.

**UTILIZZO DEL
COMANDO**

**USING THE
CONTROL**

1) *Manopola impostazione temperatura (SET)*

1) *Temperature setting knob (SET)*

2) *LED rosso stato del relè (accesso = utenza attivata)*

2) *Relay status red LED (alight = load ON)*

3) *Commutatore velocità ventilatore:*

3) *Fan speed selector:*

 *Bassa velocità ventilatore*

 *Fan low speed*

 *Media velocità ventilatore*

 *Fan medium speed*

 *Alta velocità ventilatore*

 *Fan high speed*

4) *Commutatore selezione modalità:*

4) *Selector for selection mode:*

 *Stato di OFF*

 *OFF mode*

 *Estate - Aria Fredda*

 *Summer - Cold Air*

 *Inverno - Aria Calda*

 *Winter - Warm Air*

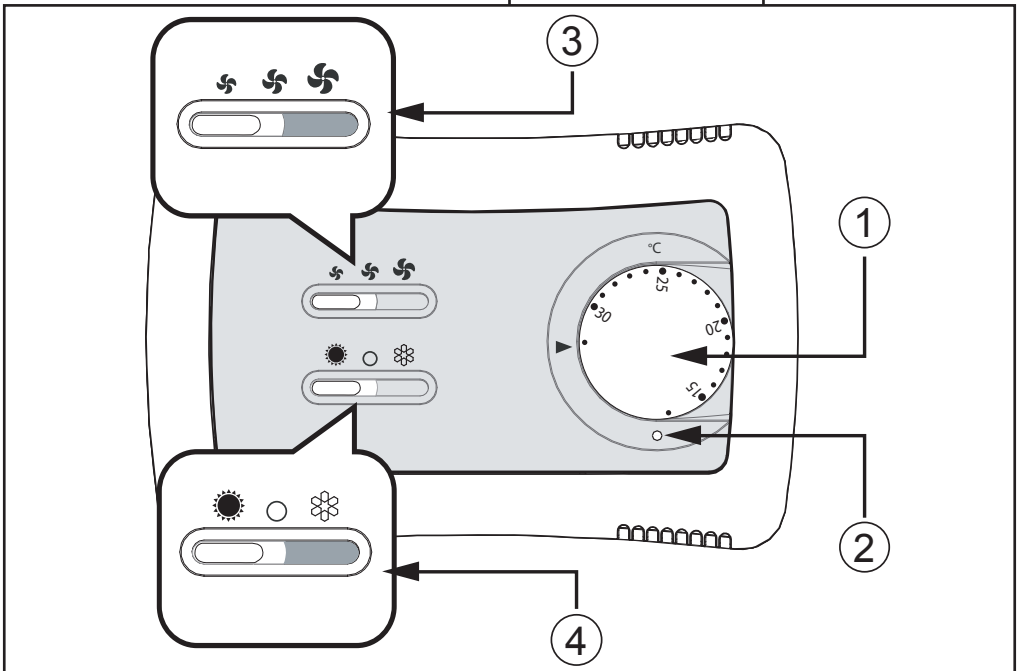

UTILISATION DE LA COMMANDE

1) Manette de réglage de la température (SET)

2) Rouge (DEL) état du relais (Allumée = charge activée)

3) Commutateur de la vitesse du ventilateur:



Vitesse réduite du ventilateur



Vitesse moyenne du ventilateur



Vitesse élevée du ventilateur

4) Commutateur de Sélection modalités:



OFF



été - air froid



hiver - air chaud

GEBRAUCH DES STEUERGERÄTS

1) Temperatur-Wahlschalter (SET)

2) Rote Zustandsanzeige-LED des Relais (Leuchten = Verbraucher eingeschaltet)

3) Drehzahlstufenschalter des Ventilators:



Niedrige Ventilatorgeschwindigkeit



Mittlere Ventilatorgeschwindigkeit



Hohe Ventilatorgeschwindigkeit

4) Umschalter :



OFF



Sommer kalte Luft



Winter warme Luft

USO DEL CONTROL

1) Mando de regulación de la temperatura (SET)

2) LED rojo de estado del relé (encendido = carga activada)

3) Comutador de velocidad del ventilador:



Velocidad baja del ventilador



Velocidad media del ventilador



Velocidad alta del ventilador

4) Conmutador de modalidad de funcionamiento



OFF



Verano - aire frio



Invierno - aire caliente

С ПОМОЩЬЮ РЕГУЛЯТОРА

1) Регулятор задания температуры (НАСТРОЙКИ)

2) Красный СИД-индикатор состояния реле (горит = потребитель подключён)

3) Переключатель скорости вентилятора:



Низкая скорость вентилятора



Средняя скорость вентилятора



Высокая скорость вентилятора

4) Переключатель выбора режима работы:



Состояние ВЫКЛ.







Лето - Холодный воздух



Зима - Горячий воздух

LEGENDA**LEGEND****LÉGENDE**

MC = Morsetti del cablaggio	MC = Wiring terminal board	MC = Bornier du câblage
MFC = Morsetti del FAN COIL	MFC = Fan coil terminal board	MFC = Bornier du ventilo-convecteur
M = Motoventilatore	M = Fan	M = Motoventilateur
E = Valvola acqua (IMPIANTO A 2 TUBI)	E = Water valve (two tube unit)	E = Vanne à eau (installation à 2 tubes)
E1 = Valvola acqua CALDA o resistenza elettrica	E1 = Hot water valve or electrical heater	E1 = Vanne eau chaude ou résistance électrique
E2 = Valvola acqua FREDDA	E2 = Cold water valve	E2 = Vanne eau froide
 = Estate - aria fredda	 = Summer - cold air	= Été - air froid
 = Inverno - aria calda	 = Winter - warm air	= Hiver - air chaud
R1 = Resistenza elettrica	R1 = Electrical heater	R1 = Résistance électrique
TMM = Sonda temperatura acqua	TMM = water temperature probe	TMM = Sonde de température de l'eau
Q1 = Sezionatore con un polo protetto da fusibile (raccomandato)	Q1 = Circuit breakers with one pole protected by fuse (recommended)	Q1 = Interrupteur avec une pôle protégé par fusible (recommandé)
MP = Pompa di evacuazione condensa	MP = Condensate pump	MP = Pompe d'évacuation des condensats
B2 = Termostato di sicurezza a riarmo automatico	B2 = Self reset safety thermostat	B2 = Thermostat à réarmement automatique
B3 = Termostato di sicurezza a riarmo manuale	B3 = Manual reset safety thermostat	B3 = Thermostat à réarmement manuel
GNYE = Giallo/Verde	GNYE = Yellow/Green	GNYE = Jaune/Vert
RD = Rosso = Minima	RD = Red = Low	RD = Rouge = Mini
OG = Arancio = Media	OG = Orange = Medium	OG = Orange = Moyenne
BK = Nero = Massima	BK = Black = High	BK = Noir = Maxi
BN = Marrone	BN = Brown	BN = Marron
BU = Blu	BU = Dark blue	BU = Bleu foncé

A • Impianto senza valvole
• Termostatazione sul motore

A • Without valves installation
• Thermostatic control on the fan

A • Installation sans vannes
• Thermostat sur le ventilateur

B • Impianto 2 tubi
(1 valvola)
• Termostatazione sulla valvola

B • 2-tube installation
(1 valve)
• Thermostatic control on the valve



B • Installation à 2 tubes
(1 vanne)
• Thermostatazione sur le vanne

C • Impianto 4 tubi
(2 valvole)
• Termostatazione sulle valvole



C • 4-tube installation
(2 valves)
• Thermostatic control on the valves

C • Installation à 4 tubes
(2 vannes)
• Thermostatazione sur les vannes



LEGENDE

MC = Verdrahtungs-Klemmenbrett
MFC = Klemmenbrett des FAN COIL
M = Motorventilator
E = Wasserventil (Anlage mit zwei Rohren)
E1 = Warmwasserventil oder Elektrischer Widerstand
E2 = Kaltwasserventil
 = Sommer - kalte Luft
 = Winter - warme Luft
R1 = Elektrischer Widerstand
TMM = Wassertemperaturfühler
Q1 = Hauptschalter (empfohlen)
MP = Kondensatpumpe
B2 = Thermostat mit automatischem Reset
B3 = Thermostat mit manuellem Reset
GNYE = Gelb/Groen
RD = Rot = Min
OG = Orange = Med
BK = Schwarz = Max
BN = Braun
BU = Blau

LEYENDA

MC = Borna de conexión de cableado
MFC = Borna de conexión del ventilador
M = Motoventilador
E = Válvula agua (sistema de climatización a 2 tubos)
E1 = Válvula agua caliente o resistencia eléctrica
E2 = Válvula agua fría
 = Verano - aire frío
 = Invierno - aire caliente
R1 = Resistencia eléctrica
TMM = Sonda de temperatura del agua
Q1 = Interruptor de maniobra seccionador de una polo protección con fusible (recomendado)
MP = Bomba de evacuación de condensados
B2 = Termostato de rearme automático
B3 = Termostato de rearme manual
GNYE = Amarillo/Verde
RD = Rojo = Mínima
OG = Naranja = Media
BK = Negro = Máxima
BN = Marrón
BU = Azul

ЛЕГЕНДА

MC = Клеммная коробка кабельной проводки
MFC = Клеммная коробка фанкойла
M = Мотовентилятор
E = Водяной клапан (УСТАНОВКА С 2 ТРУБАМИ)
E1 = Клапан ГОРЯЧЕЙ воды или электрического нагревательного элемента
E2 = Клапан ХОЛОДНОЙ воды
 = Лето - холодный воздух
 = Зима - горячий воздух
R1 = Электрический нагревательный элемент
TMM = Температурный зонд воды
Q1 = Отсекающий выключатель с полюсом, защищённым плавким предохранителем (рекомендуется)
MP = Насос для вывода конденсата
B2 = Предохранительный термостат с автоматической перезарядкой
B3 = Предохранительный термостат с ручной перезарядкой
GNYE = Жёлтый/Зелёный
RD = Красный = Минимальная
OG = Оранжевый = Средняя
BK = Чёрный = Максимальная
BN = Коричневый
BU = Синий

A

- Ohne ventile-System
- Temperaturregelung am Ventilator

A

- Instalación sin válvulas
- Termostatación sobre el ventilador

A

- Установка без клапанов
- Термостатическое устройство на двигателе

B

- 2-Leiter-System (1 Ventil)
- Temperaturregelung der Ventil

B

- Instalación con 2 tubos (1 válvula)
- Termostatación sobre la válvula

B

- Установка с 2 трубами (1 клапан)
- Термостатическое устройство на клапане

C

- 4-Leiter-System (2 Ventilen)
- Temperaturregelung der Ventile

C

- Instalación con 4 tubos (2 válvulas)
- Termostatación sobre las válvulas

C

- Установка с 4 трубами (2 клапана)
- Термостатическое устройство на клапанах

ELENCO SCHEMI ELETTRICI - LIST OF WIRING DIAGRAMS - LISTE DE SCHÉMAS ÉLECTRIQUES

DISEGNO	DESCRIZIONE COMPLETA
SE-0435	VENTIL _ COMANDO
SE-0436	VENTIL _ COMANDO_MASTER/SLAVE
SE-0437	VENTIL _ COMANDO_MASTER/SLAVE
SE-0444	CASSETTE _ COMANDO
SE-0446	CASSETTE _ COMANDO_MASTE/SLAVE
SE-0448	CASSETTE CON RESISTENZA ELETTRICA _ COMANDO
SE-0449	VENTILPARETE _ COMANDO
SE-0450	VENTILPARETE _ COMANDO_MASTER/SLAVE
SE-0451	VENTILPARETE CON RESISTENZA ELETTRICA _ COMANDO

DRAWING	FULL DESCRIPTION
SE-0435	VENTIL _ COMMAND
SE-0436	VENTIL _ COMMAND WITH MASTER/SLAVE
SE-0437	VENTIL _ COMMAND WITH MASTER/SLAVE
SE-0444	CASSETTE _ COMMAND
SE-0446	CASSETTE _ COMMAND WITH MASTER/SLAVE
SE-0448	CASSETTE WITH ELECTRIC RESISTANCE _ COMMAND
SE-0449	HIGH WALL FAN COIL _ COMMAND
SE-0450	HIGH WALL FAN COIL _ COMMAND WITH MASTER/SLAVE
SE-0451	HIGH WALL FAN COIL WITH ELECTRIC RESISTANCE _ COMMAND

DESSINS	DESCRIPTION COMPLETE
SE-0435	VENTIL _ COMMANDE
SE-0436	VENTIL _ COMMANDE_MASTER/SLAVE
SE-0437	VENTIL _ COMMANDE _ MASTER/SLAVE
SE-0444	CASSETTE _ COMMANDE
SE-0446	CASSETTE_COMMANDE_MASTER/SLAVE
SE-0448	CASSETTE AVEC CHAUFFAGE ÉLECTRIQUE _ COMMANDE
SE-0449	VENTILOCONVECTEUR MURAL _ COMMANDE
SE-0450	VENTILOCONVECTEUR MURAL _ COMMANDE_MASTER/SLAVE
SE-0451	VENTILOCONVECTEUR MURAL AVEC CHAUFFAGE ÉLECTRIQUE _ COMMANDE

LISTE DER ELEKTROPLÄNE - LISTADO ESQUEMAS ELÉCTRICOS - ПЕРЕЧЕНЬ ЭЛЕКТРОСХЕМ

ZEICHNUNG	KOMPLETTE BESCHREIBUNG
SE-0435	VENTIL _ ELEKTRISCHE STEUERUNG
SE-0436	VENTIL _ELEKTRISCHE STEUERUNG_MASTER/SLAVE
SE-0437	VENTIL _ELEKTRISCHE STEUERUNG_MASTER/SLAVE
SE-0444	CASSETTE _ ELEKTRISCHE STEUERUNG
SE-0446	CASSETTE _ ELEKTRISCHE STEUERUNG_MASTER/SLAVE
SE-0448	CASSETTE MIT ELEKTRISCHER WIDERSTAND _ELEKTRISCHE STEUERUNG
SE-0449	WAND GEBLÄSEKONVEKTOR_ ELEKTRISCHE STEUERUNG
SE-0450	WAND GEBLÄSEKONVEKTOR_ ELEKTRISCHE STEUERUNG_MASTER/SLAVE
SE-0451	WAND GEBLÄSEKONVEKTOR MIT ELEKTRISCHER WIDERSTAND _ELEKTRISCHE STEUERUNG

ILUSTRACIÓN	DESCRIPCIÓN COMPLETA
SE-0435	VENTIL _ CONTROL
SE-0436	VENTIL _ CONTROL_MASTER/SLAVE
SE-0437	VENTIL _ CONTROL_MASTER/SLAVE
SE-0444	CASSETTE _ CONTROL
SE-0446	CASSETTE _ CONTROL_MASTER/SLAVE
SE-0448	CASSETTE CON RESISTENCIA ELÉCTRICA _ CONTROL
SE-0449	VENTILOCONVECTOR DE PARED _ CONTROL WM-TQR
SE-0450	VENTILOCONVECTOR DE PARED _ CONTROL_MASTER/SLAVE
SE-0451	VENTILOCONVECTOR DE PARED CON RESISTENCIA ELÉCTRICA _ CONTROL

ЧЕРТЁЖ	ПОЛНОЕ ОПИСАНИЕ
SE-0435	ФАНКОЙЛ _ УСТР.УПРАВЛЕНИЯ
SE-0436	ФАНКОЙЛ _ УСТР.УПРАВЛЕНИЯ_ВЕДУЩИЙ/ВЕДОМОЙ
SE-0437	ФАНКОЙЛ _ УСТР.УПРАВЛЕНИЯ_ВЕДУЩИЙ/ВЕДОМОЙ
SE-0444	КАССЕТНЫЙ _ УСТР.УПРАВЛЕНИЯ
SE-0446	КАССЕТНЫЙ _ УСТР.УПРАВЛЕНИЯ_ВЕДУЩИЙ/ВЕДОМОЙ
SE-0448	КАССЕТНЫЙ С ЭЛЕКТРИЧЕСКИМ НАГРЕВАТЕЛЬНЫМ ЭЛЕМЕНТОМ_ УСТР.УПРАВЛЕНИЯ
SE-0449	НАСТЕННЫЙ ФАНКОЙЛ_УСТР.УПРАВЛЕНИЯ
SE-0450	НАСТЕННЫЙ ФАНКОЙЛ_УСТР.УПРАВЛЕНИЯ_ВЕДУЩИЙ/ВЕДОМОЙ
SE-0451	НАСТЕННЫЙ ФАНКОЙЛ С НАГРЕВАТЕЛЬНЫМ ЭЛЕМЕНТОМ_УСТР. УПРАВЛЕНИЯ

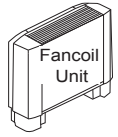

A

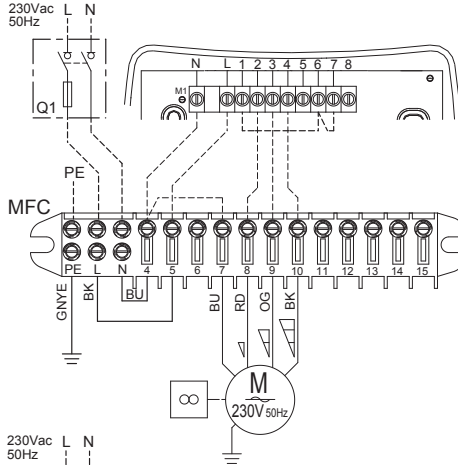

B

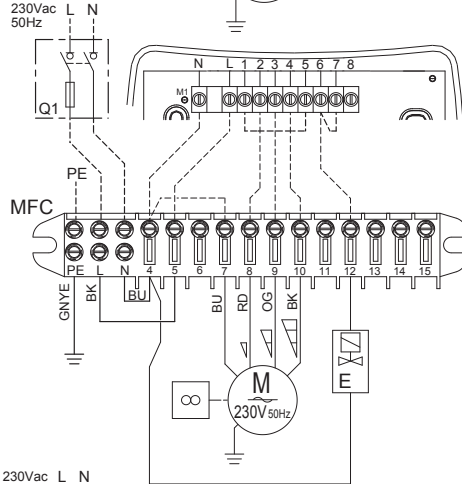

C

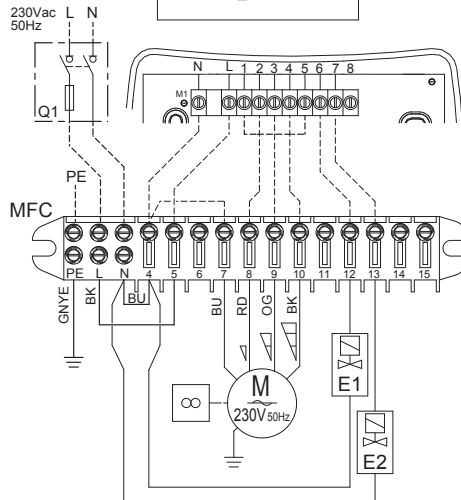

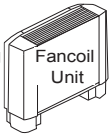

SE0435

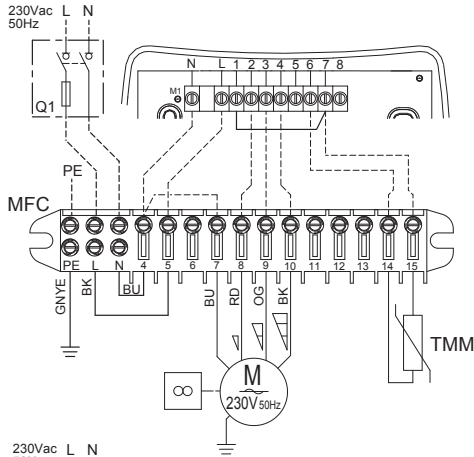

A
+TMM

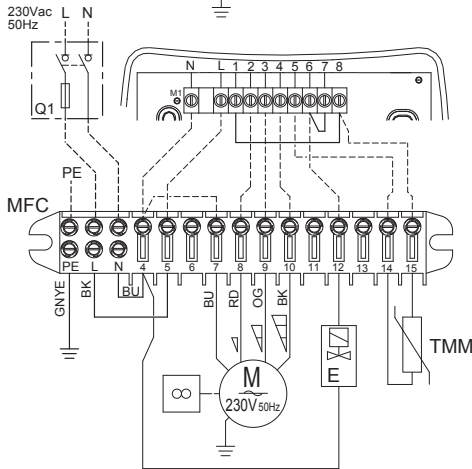

B
+TMM

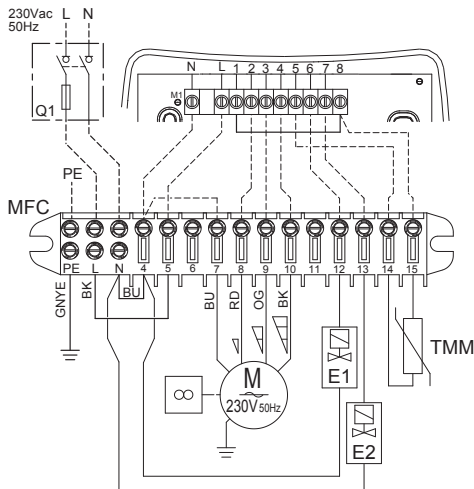

C
+TMM

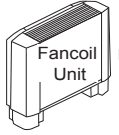

A

B

C

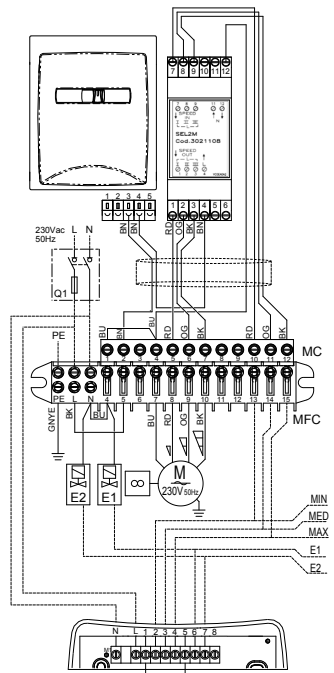
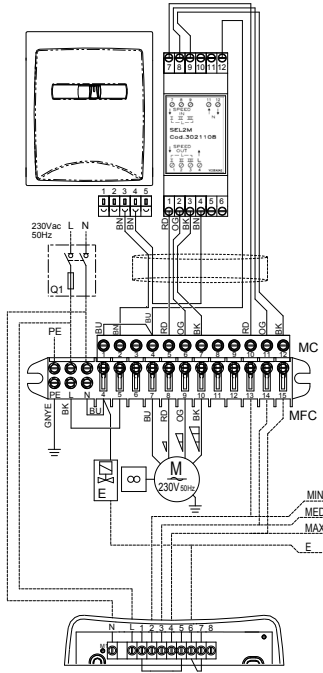
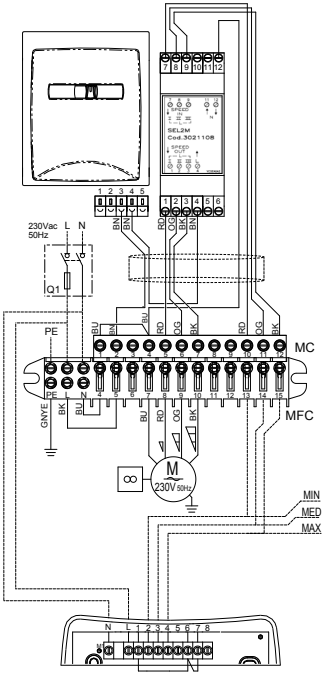

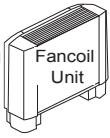

A

B

C

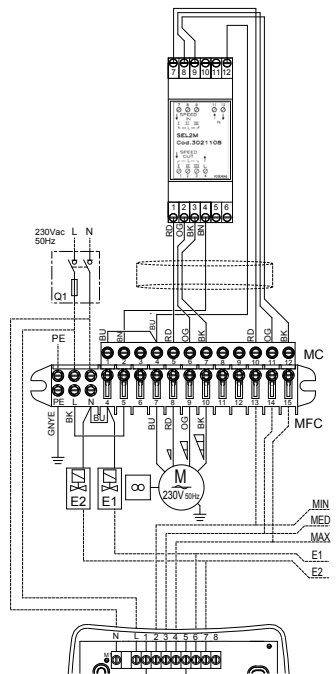
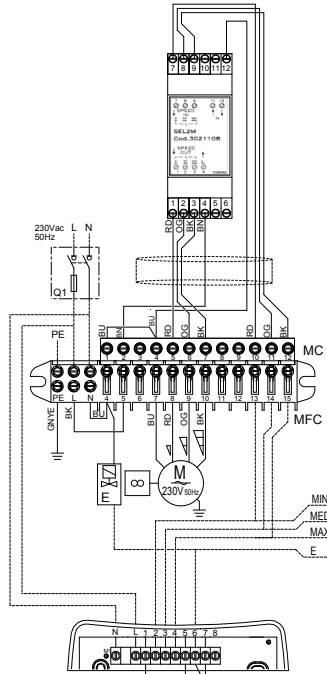
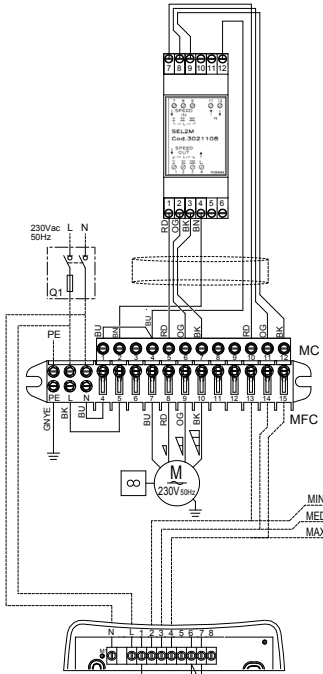

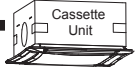

B

C

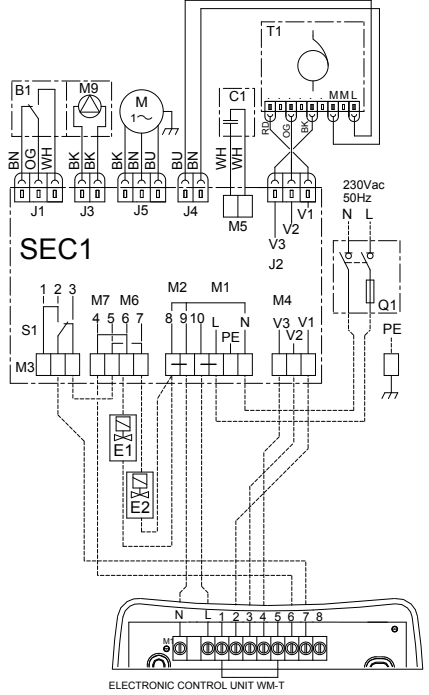
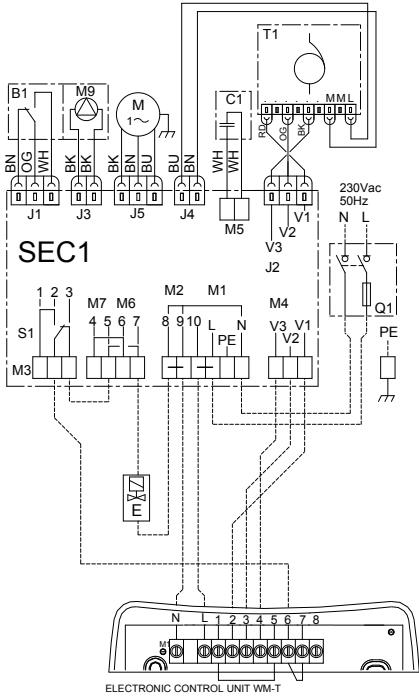

B +TMM

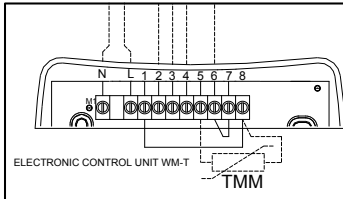

C +TMM

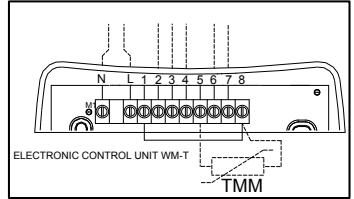

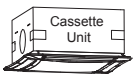

B

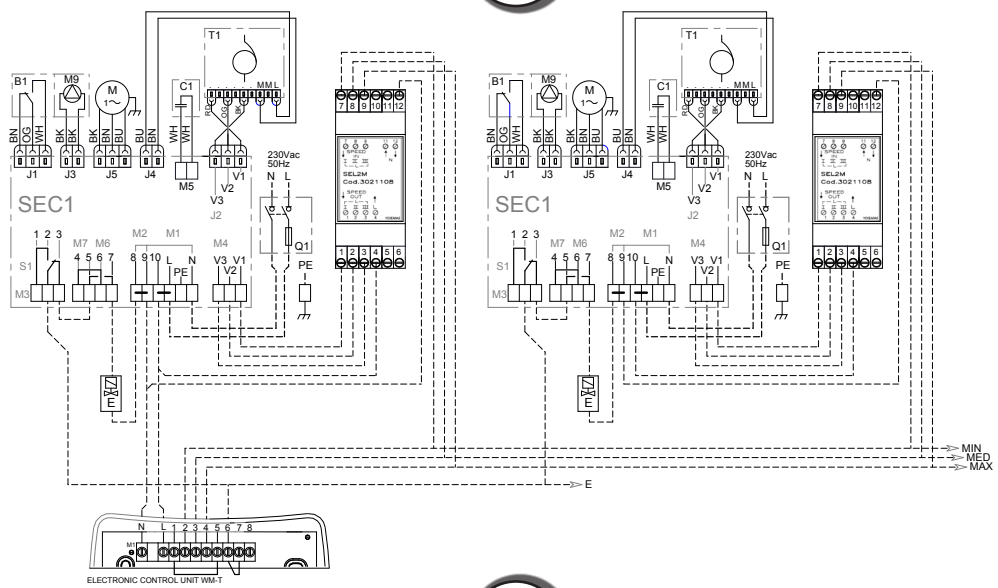

C

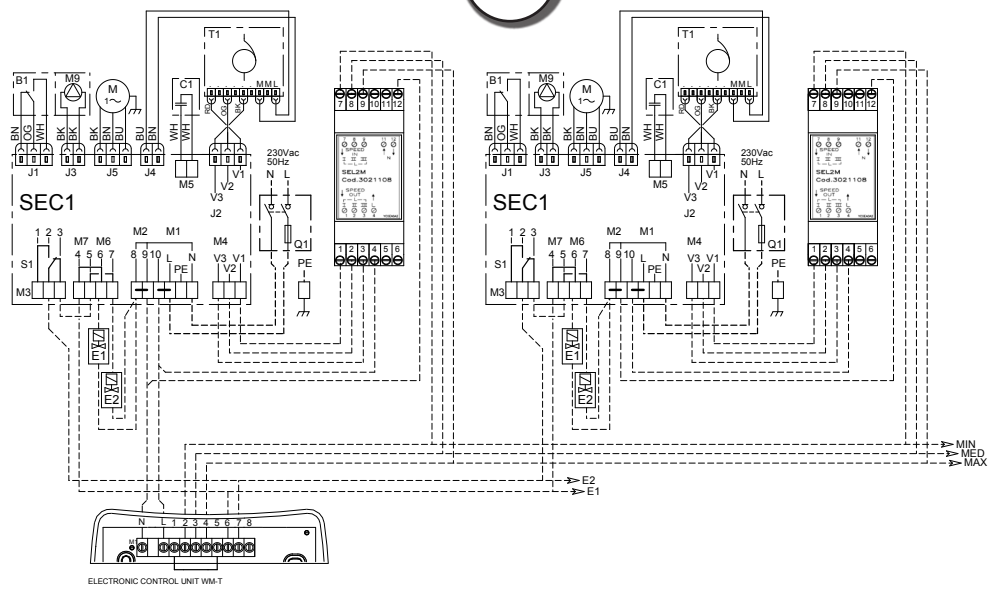

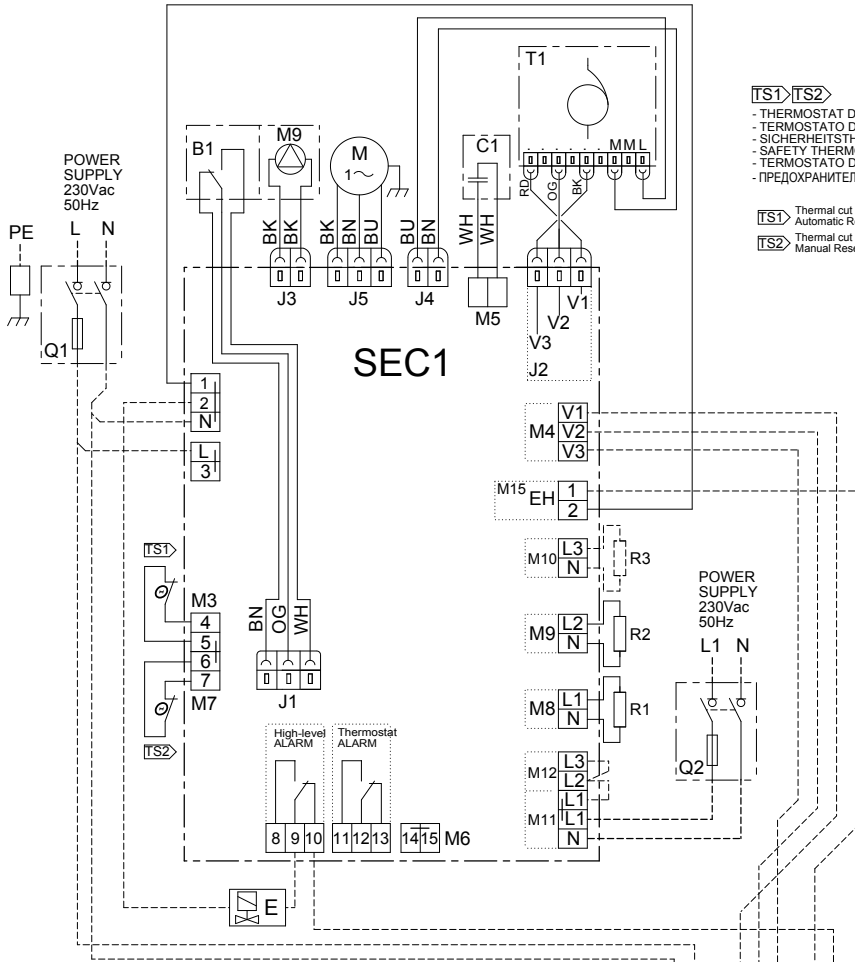
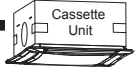

- TS1** **TS2**
- THERMOSTAT DE SECURITE
 - TERMOSTATO DI SICUREZZA
 - SICHERHEITSTHERMOSTAT
 - SAFETY THERMOSTAT
 - TERMOSTATO DE SEGURIDAD
 - ПРЕДОХРАНИТЕЛЬНЫЙ ТЕРМОСТАТ

- TS1** Thermal cut Off = 45°C
Automatic Reset
- TS2** Thermal cut Off = 80°C
Manual Reset



N.B.: non è possibile montare la sonda TMM su ventilconvettori con resistenza elettrica.

N.B.: you can not mount the TMM probe on fans with electric heater.

N.B.: vous ne pouvez pas monter la sonda TMM sur ventilo-convecteurs avec la résistance électrique.

N.B.: Man kann die TMMProbe auf elektrische Ventilator-Konvektoren nicht montieren.

N.B.: no se puede montar la sonda TMM en Los ventiladores con la resistencia eléctrica.

Примечание: невозможно установить зонд TMM на фанкойлы с электрическим нагревательными элементами.

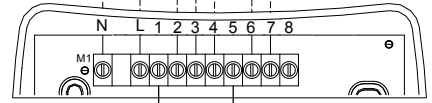

ELECTRONIC CONTROL UNIT WM-T

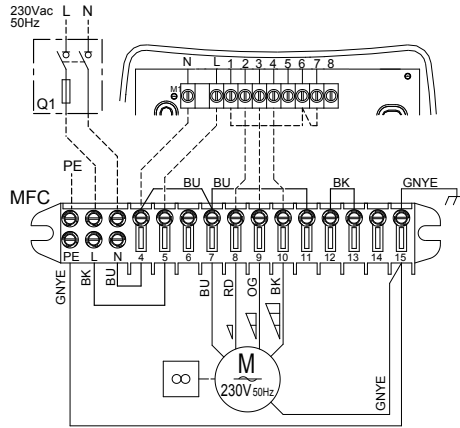

A

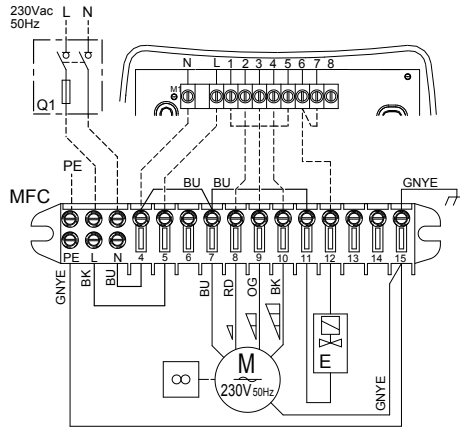

B

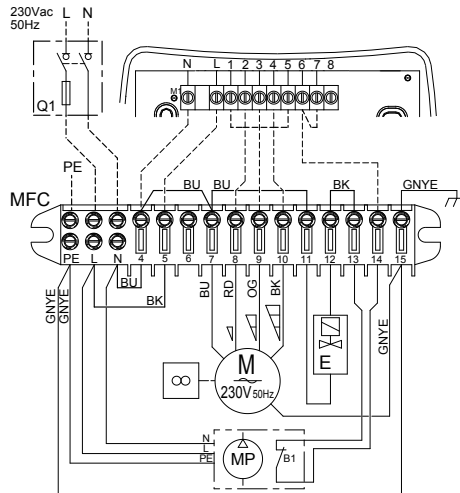

B
+ MP

A

+TMM

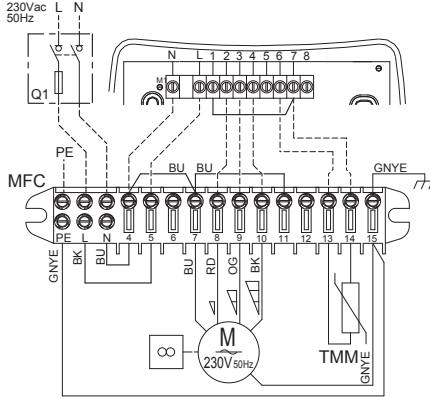

B

+TMM

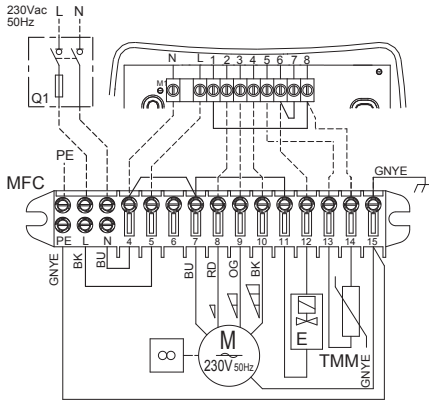

B

+TMM
+MP

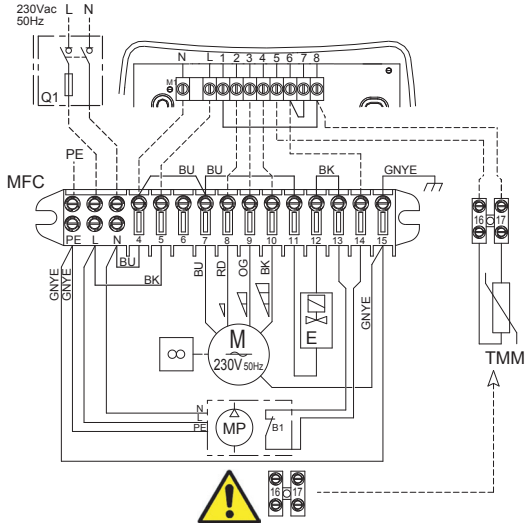

High Wall
Fancoil Unit

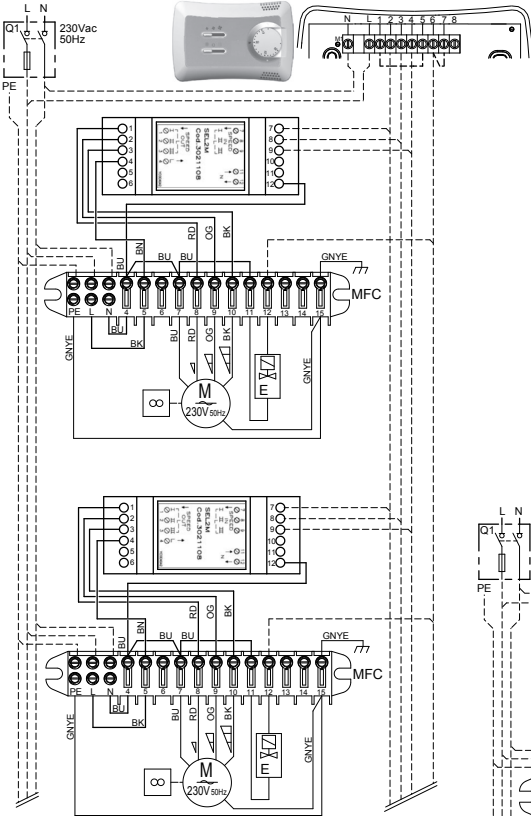

B

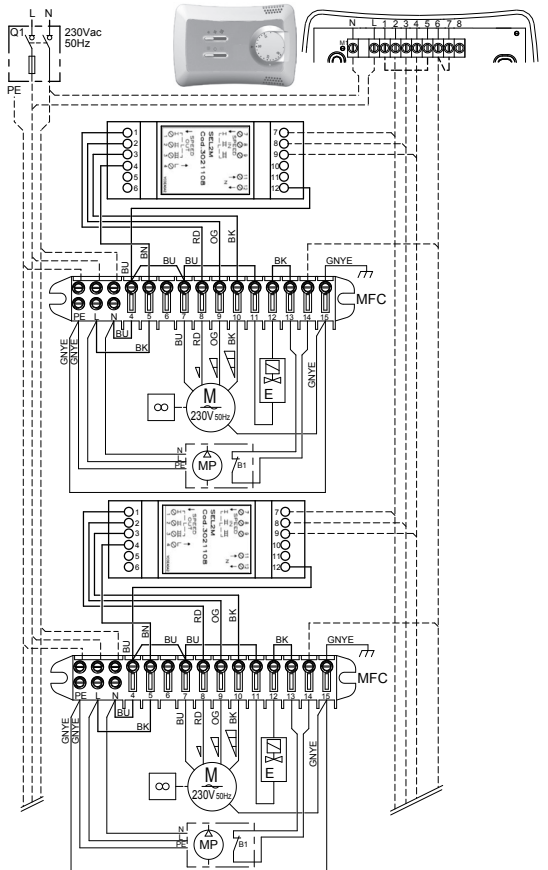

B
+ **MP**

B



N.B.: non è possibile montare la sonda TMM su ventilconvettori con resistenza elettrica.

N.B.: you can not mount the TMM probe on fans with electric heater.

N.B.: vous ne pouvez pas monter la sonde TMM sur ventilo-convecteurs avec la résistance électrique.

N.B.: Man kann die TMMProbe auf elektrische Ventilator-Konvektoren nicht montieren.

N.B.: no se puede montar la sonda TMM en Los ventiladores con la resistencia eléctrica.

Примечание: невозможно установить зонд TMM на фанкойлы с электрическим нагревательными элементами.

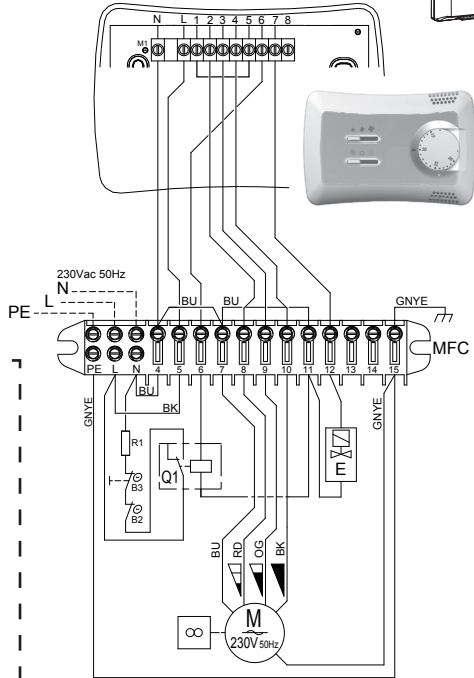

B

+ MP

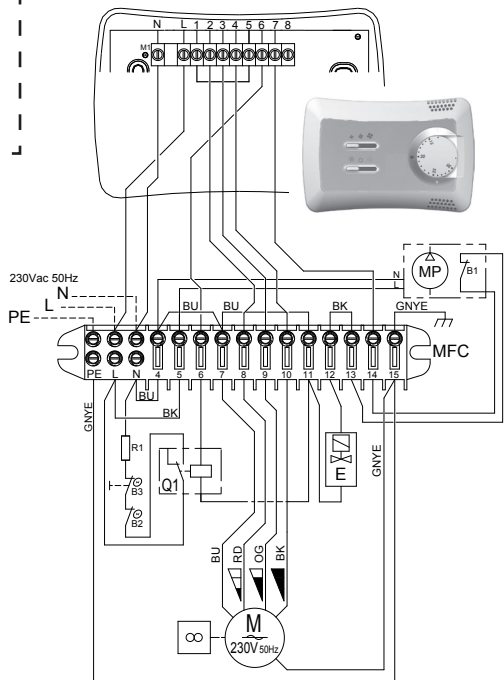

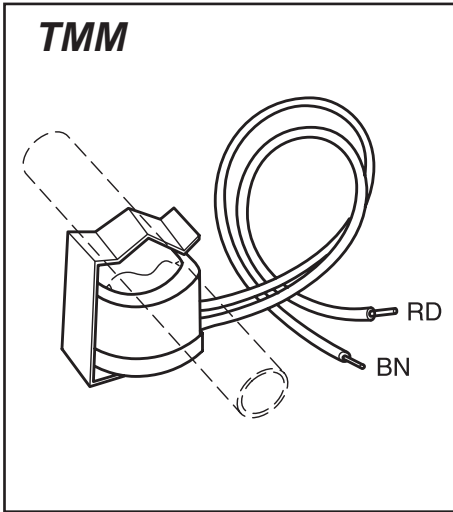
ACCESSORI**ACCESSORIES****TMM** – Cod. 9053048**SONDA DI MINIMA**

Da posizionare in contatto con il tubo di alimentazione.

Valido per apparecchi funzionanti unicamente in inverno.

Arresta l'elettroventilatore quando la temperatura dell'acqua è inferiore ai 30°C, e lo fa ripartire quando questa raggiunge i 38°C.

TMM – Code 9053048**LOW TEMPERATURE CUT-OUT THERMOSTAT**

Position in contact with the water supply pipe.

Valid for winter mode operation only.

Stops the fan when the water temperature drops below 30°C and starts it up again when the temperature reaches 38°C.

ACCESSOIRES**ZUBEHÖRE****ACCESORIOS****КОМПЛЕКТУЮЩИЕ****TMM** – Code 9053048**SONDE DE TEMPÉRATURE MINIMUM**

Doit être placée en contact avec le tuyau d'alimentation.

Valide pour des appareils fonctionnant uniquement en hiver.

Arrête le ventilateur quand la température de l'eau est inférieure à 30°C et le fait repartir quand elle atteint 38°C.

TMM – Art. Nr. 9053048**MINDEST-TEMPERATURFÜHLER**

Diese Sonde wird in Kontakt mit dem Zuleitungsrohr angebracht.

Gültig nur für den Heizbetrieb.

Stoppt den Elektroventilator, wenn die Wassertemperatur unter 30°C liegt und setzt ihn wieder in Gang, wenn sie 38°C erreicht.

TMM – Cód. 9053048**SONDA DE MÍNIMA**

A colocar en contacto con el tubo de alimentación.

Vale para aparatos que funcionan sólo en invierno.

Detiene el electro-ventilador cuando la temperatura del agua es inferior a los 30°C y lo pone de nuevo en marcha cuando la temperatura alcanza los 38°C.

TMM – Код 9053048**ТЕРМОСТАТ ОТКЛЮЧЕНИЯ ПРИ НИЗКОЙ ТЕМПЕРАТУРЕ**

Устанавливается на контакте с контуром горячей воды.

Для агрегатов, работающих только на обогрев.

Выключение вентилятора при температуре воды ниже 30°C и запуск вентилятора при температуре выше 38°C.

